



Z33-M060.61 K03S1

Cambio de herramienta manual

N.º de artículo **15201046**

Husillo SF para el fresado, rectificado, taladrado y grabado de alta velocidad

Rodamientos

| | |
|---------------------------------------|------------------------|
| Rodamiento de bolas de acero (unidad) | 2 |
| Engrase de por vida | Libre de mantenimiento |

Motor

| | |
|--|---|
| Tecnología de motores | Accionamiento asincrónico trifásico (sin escobillas y sin sensor) |
| Frecuencia | 1.000 Hz |
| Número de polos (par) | 1 |
| N.º de revoluciones nominal | 60.000 rpm |
| Valor de aceleración/frenado Por segundo | 10 000 rpm (otros valores bajo consulta) |

Valores de rendimiento

Refrigeración de portahusillo

| | Pmáx./5s | S6-60% | S1-100% | |
|------------------|----------|--------|---------|------|
| Potencia nominal | 0,55 | 0,5 | 0,43 | [kW] |
| Par de giro | 0,1014 | 0,0931 | 0,0817 | [Nm] |
| Voltaje | 57 | 57 | 57 | [V] |
| Amperaje | 10 | 9,4 | 8,6 | [A] |

Valores de rendimiento

Sin refrigerar

| | Pmáx./5s | S6-60% | S1-100% | |
|------------------|----------|--------|---------|------|
| Potencia nominal | 0,4 | 0,34 | 0,25 | [kW] |
| Par de giro | 0,08 | 0,075 | 0,06 | [Nm] |
| Voltaje | 47 | 47 | 44 | [V] |
| Amperaje | 8,2 | 7,8 | 8,1 | [A] |

Z33-M060.61 K03S1

Cambio de herramienta manual
N.º de artículo **15201046**

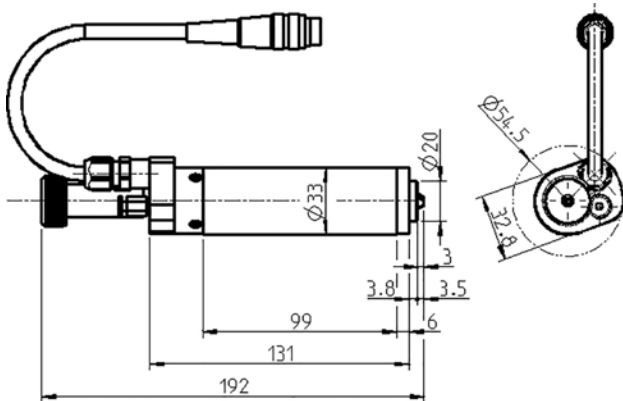

Dimensiones



Diagrama de rendimiento
Refrigeración de portahusillo



Diagrama de rendimiento
Sin refrigerar

La determinación de la potencia se llevó a cabo en un banco de pruebas de motores propio.

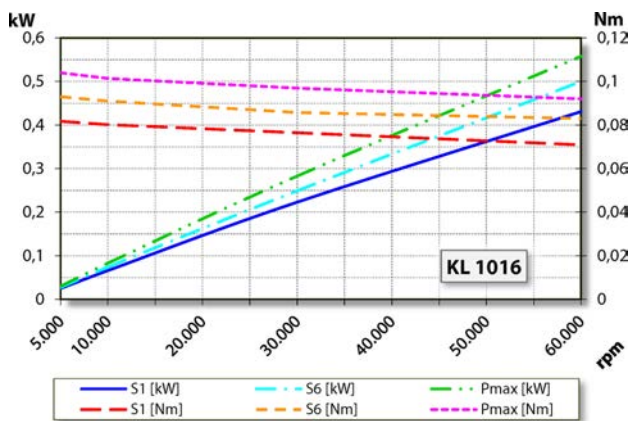
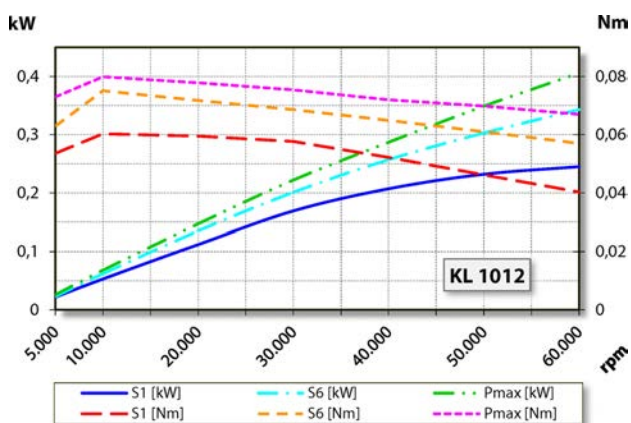
Características

| | |
|--|---|
| Carcasa | Aluminio |
| Diámetro de la carcasa | 33 mm |
| Refrigeración | Sin refrigerar |
| Disipación del calor | A través del soporte de husillo |
| Temperatura de la carcasa | < + 45° C |
| Temperatura ambiente de funcionamiento | + 10° C ... + 45° C |
| Aire de bloqueo | |
| Tipo de protección (aire de bloqueo conectado) | IP54 |
| Cambio de herramienta | Cambio de herramienta manual |
| Tipo de pinza portapieza | 5,5H |
| Margen de sujeción hasta | 3,5 mm (1/8") |
| Marcha a derecha | |
| Conector | 3 polos (Amphenol C 091 A) Longitud de cable 0,3 m |
| Peso | ~ 0,65 kg |
| Marcha concéntrica cono interior | < 1 μ |